



# BUBBLEBOX

Catálogo de  
Máquinas Profissionais



## LAVADORA MY BUBBLE- L PRO 12KG



“ Criando novos caminhos  
para o Mercado de  
Lavanderias Profissionais ”



Vida Útil de Mais de 15.000 Ciclos



Sistema de amortecimento  
de diversas configurações



Sistema de segurança com  
design de fácil compreensão



Aquecimento de  
lavagem de 40/60 °C



Adaptável a sistema de pagamento  
(Contratação e Instalação feita pelo cliente)

## ESPECIFICAÇÕES

Capacidade Max.		kg	12
	Volume	Litros	100
Tambor interno	Diametro	ømm	561
	Profundidade	mm	431.4
Alternativas de aquecimento	Eletricidade	/	√
	Vapor	/	x
	Sem aquecimento	/	x
Potência de aquecimento		kW	2
Frequência de voltagem		AV/Hz	220/50 208-240/60
Fusível recomendado		A	15
Conexão de entrada de água	Quente/Fria	/	G3/4
Diâmetro do dreno		ømm	20
Potência	Lavar	W	250
	Extraír	W	100

Velocidade de lavagem	Mínima	RPM	/
	Normal	RPM	45
Velocidade Max. de Extração		RPM	1050
		Profundidade	mm
Força G Max de Extração		/	300
Potência de Ruído	Lavagem	dB(A)	62
	Extração	dB(A)	72
Peso	Rede	kg	136
	Envio	kg	146
Dimensões	Largura	mm	686
	Profundidade	mm	765
	Altura	mm	1098
Dimensões de Envio	Largura	mm	776
	Profundidade	mm	905
	Altura	mm	1174

## DIMENSÕES

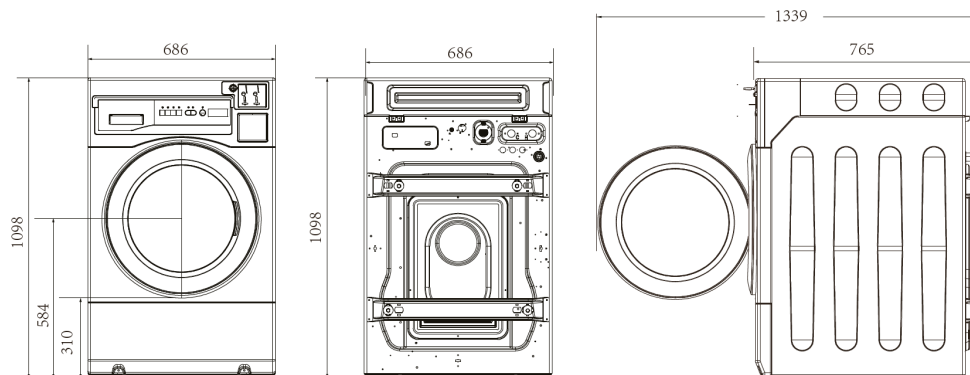



## LAVADORA MY BUBBLE- L PRO 12KG



### Vedações Triplas de Óleo e Rolamento Final Alto

Apresenta três retentores de óleo e rolamentos de primeira qualidade para incomparável durabilidade sob ambiente áspero.

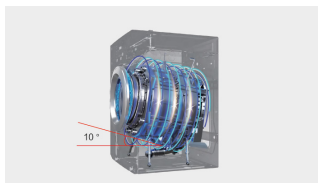

### Design do Tambor de Água

O tambor está inclinado em um ângulo de 10 graus, alcançando níveis de água mais elevados com a mesma quantidade de água, resultando em maior eficiência hídrica e eficácia de lavagem igual.

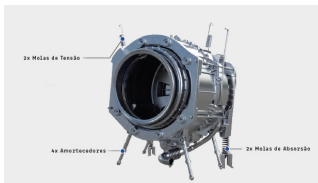

### Sistema de amortecimento de diversas configurações

Conta com um sistema de amortecimento de 8 pontos que garante operação estável e confiável da máquina inteira, reduzindo ruído e vibração e estendendo sua vida útil.

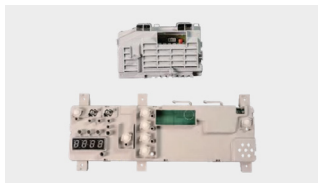

### Sistema de segurança com design de fácil compreensão

Materiais retardadores de fogo de grau V0 para peças críticas fornece alto nível de segurança contra incêndio. Separação física entre o sistema de tensão alto e baixo, garantindo a segurança elétrica. Os PCBAs são tratados com processo de envasamento para fornecer resistência à poeira e à água.

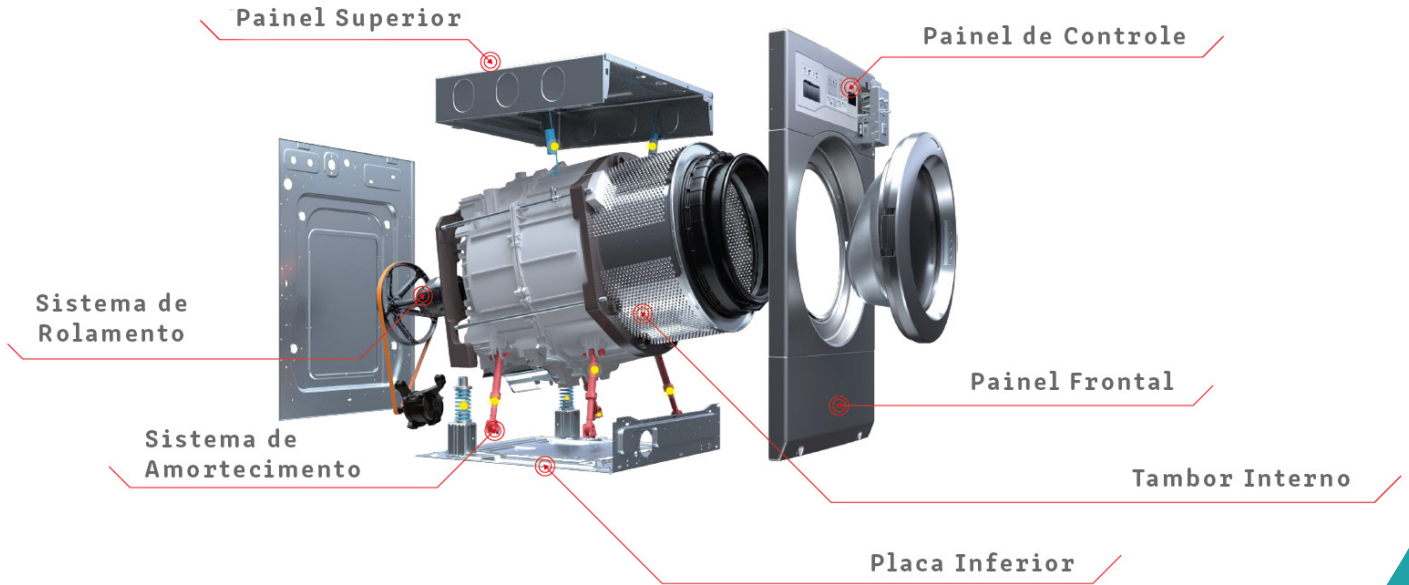

## SECADORA MY BUBBLE - S PRO 12KG



**Alta velocidade de secagem**



**Design empilhável  
economiza espaço**



**Fácil instalação  
e manutenção**



**Filtro de design dobrável**



**Proteção de temperatura  
de 6 pontos**



**Sistema de segurança com  
design de fácil compreensão**



**Adaptável a sistema  
de pagamento**

(Contratação e Instalação  
feita pelo cliente)

## ESPECIFICAÇÕES

Capacidade Nominal		kg	12
Tambor interno	Volume	Litros	218
	Diâmetro	ømm	664
	Profundidade	mm	533
Potência de aquecimento	Gás	kW	6.15(120V 60Hz,220V 60Hz) 5.9(220V 60Hz) 5.7(220V 50Hz)
	Eletricidade	kW	5.4(120/240V 60Hz) 4.5(220V 50/60Hz)
Consumo de Energia (Carga Estimada)	Gás	m <sup>3</sup>	0.61 (120V 60Hz)
			0.68 (220V 50Hz)
			0.66 (220V 60Hz)
	Eletricidade	kWh	0.33 (gás 120V 60Hz) 0.28 (gás 220V 50/60Hz) 8.14 (electric. 120/240V 60Hz) 6.79 (electric. 220V 50Hz) 6.75 (electric. 220V 60Hz)
Evaporação	Gás	g/min	90(120V 60Hz) 80(220V 50Hz) 85(220V 60Hz)
			Eletricidade
	Voltagem/Frequência		V/Hz
Fusível recomendado		A	10 (Secadora a gás) 30 (Secadora elétrica)
Conexção de gás	Extraír	/	3/8(120V 60Hz) 1/2(220V 50/60Hz)

Saída de ar		mm	100	
Nível de ruído da pressão		dB(A)	67	
Potência do motor	Ventilador	W	431.4	
	Tambor	W	300	
Potência de Ruído	Lavagem	dB(A)	/	
	Extração	dB(A)	72	
Fluxo de ar		m <sup>3</sup> /h	250(50Hz) 270(60Hz)	
	Peso	Rede	kg	70(gás 120V 60Hz) 78(gás 220V 50/60Hz) 70(electric. 120/240V 60Hz) 70(electric. 220V 50/60Hz)
Envio				kg
		Dimensões da rede	Largura	
Profundidade			mm	822
Altura	mm		1098	
Dimensões de envio	Largura	mm	890	
	Profundidade	mm	1174	
	Altura	mm	1190	
Tambor de reversão		/	/	

## DIMENSÕES

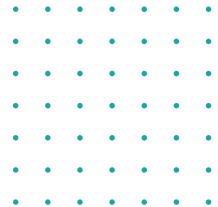
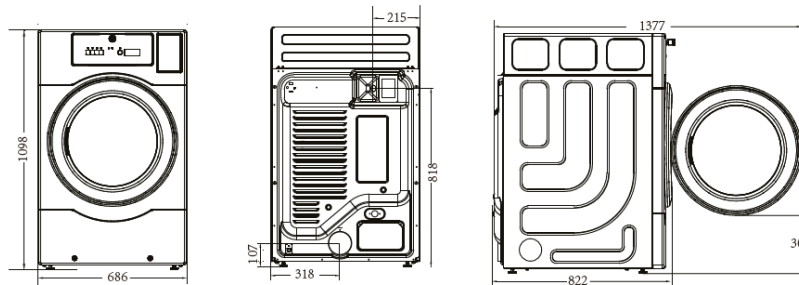



## SECADORA MY BUBBLE - S PRO 12KG

### Design conveniente para instalação

O painel de controle pode ser removido e instalado na parte inferior quando a secadora está em cima na máquina de lavar. A direção de abertura da porta pode ser ajustada à esquerda ou à direita.



### Filtro de fiapos de design dobrável

O design do filtro dobrável evitará a queda de fiapos ao limpar o filtro.



### Sistema de amortecimento de diversas configurações

4 seleções de temperatura.



### Proteção de temperatura de 6 pontos

Alto padrão de segurança.  
6 unidades de proteção de temperatura.

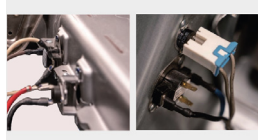

### Sistema de segurança com design de fácil compreensão

Materiais retardadores de fogo de grau V0 fornece alto nível de segurança contra incêndio. Separação física entre o sistema de tensão alto e baixo, garantindo a segurança elétrica. Os PCBAs são tratados com processo de envasamento para fornecer resistência à poeira e à água.

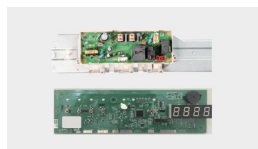



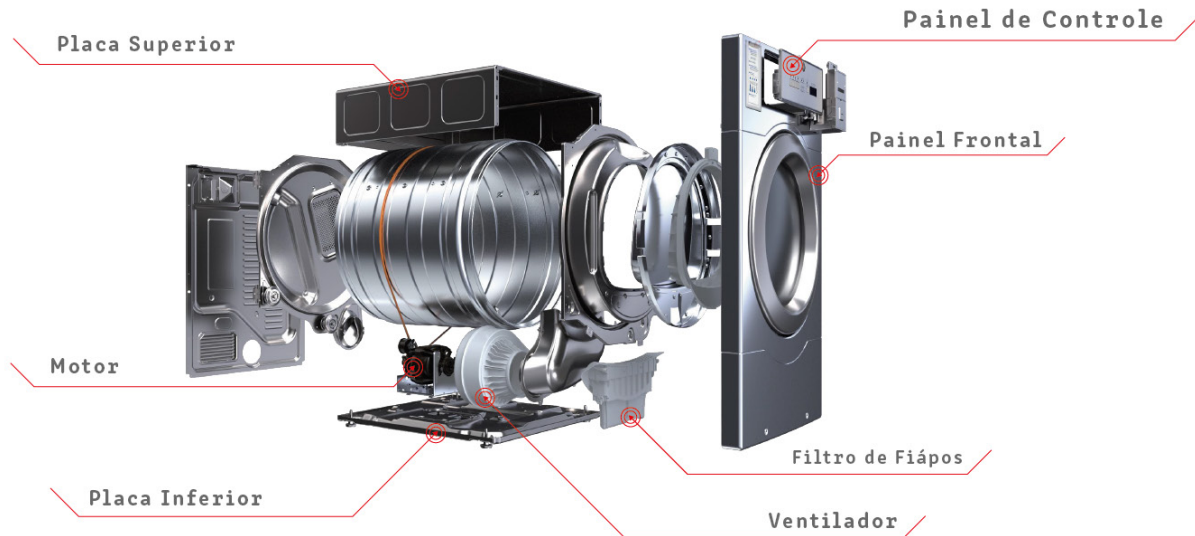

## LAVADORA MY BUBBLE - TL 8KG



“ Design inteligente para uma experiência superior ”



Grande capacidade para famílias e itens volumosos



Performance superior



4 Opções de ciclo: Frio, morno, quente e delicado.



Controles separados para sujeira pesada e enxágue extra



Tempo de secagem mais rápido devido a uma rotação de 745 rpm

## ASSINATURA PROFISSIONAL

- 2.9 cu. ft. de capacidade
- 155 g de força de cetrifugação
- Autodiagnóstico
- Acelerometro Pro-Smart
- Operação silenciosa
- Display luminoso de led
- Tampa sem trava
- Autodiagnóstico
- 4 opções de ciclo
- Receita para sujeira pesada e enxágue extra
- Ajuste de pernas fácil
- 3 Camadas de pintura
- Compatível com sistema de pagamento



### Tampa super conveniente sem trava

Adicione ou retire itens a qualquer momento do ciclo.



### Controle de seleção simples

Elimine erros com controles intuitivos.



### Fácil acesso ao painel de reparos

90% dos serviços feitos através do painel frontal.



### Tubo externo de qualidade profissional

Maior durabilidade para anos de performance.

## RECURSOS

- Capacidade 8Kg (Padrão EUA)
- Modelo agitador
- Tambor em aço inoxidável
- Pagamento em moeda ou cartão parcelado pelo cliente
- Visor LED
- Peso Líquido/Peso Bruto 62/74Kg
- Capacidade do tambor 82L
- Velocidade de rotação 745 rpm
- 1,3kg de desequilíbrio máximo para extração em velocidade máxima kg (parte inferior tambor)
- Entrada para água fria e quente/superior drenagem
- Detecção de desequilíbrio por microinterruptor e acelerômetro
- Gabinete, painel de controle, tampa e caixa material e cor em metal/prata

## DIMENSÕES

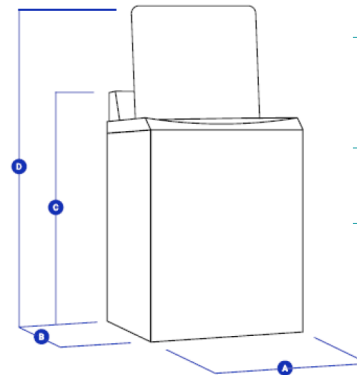

Dimensões	Largura	mm	686
	Profundidade	mm	686
	Altura	mm	1126
	Altura com tampa aberta	mm	1345
Dimensões de Envio	Largura	mm	787
	Profundidade	mm	813
	Altura	mm	1245

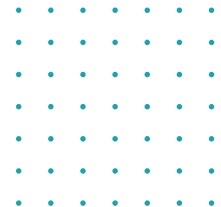



BUBBLEBOX



[www.bubblebox.com.br](http://www.bubblebox.com.br)